

Guide d'Installation/maintenance

GE-OPTIGAIN1/D

Module Balance Dinde

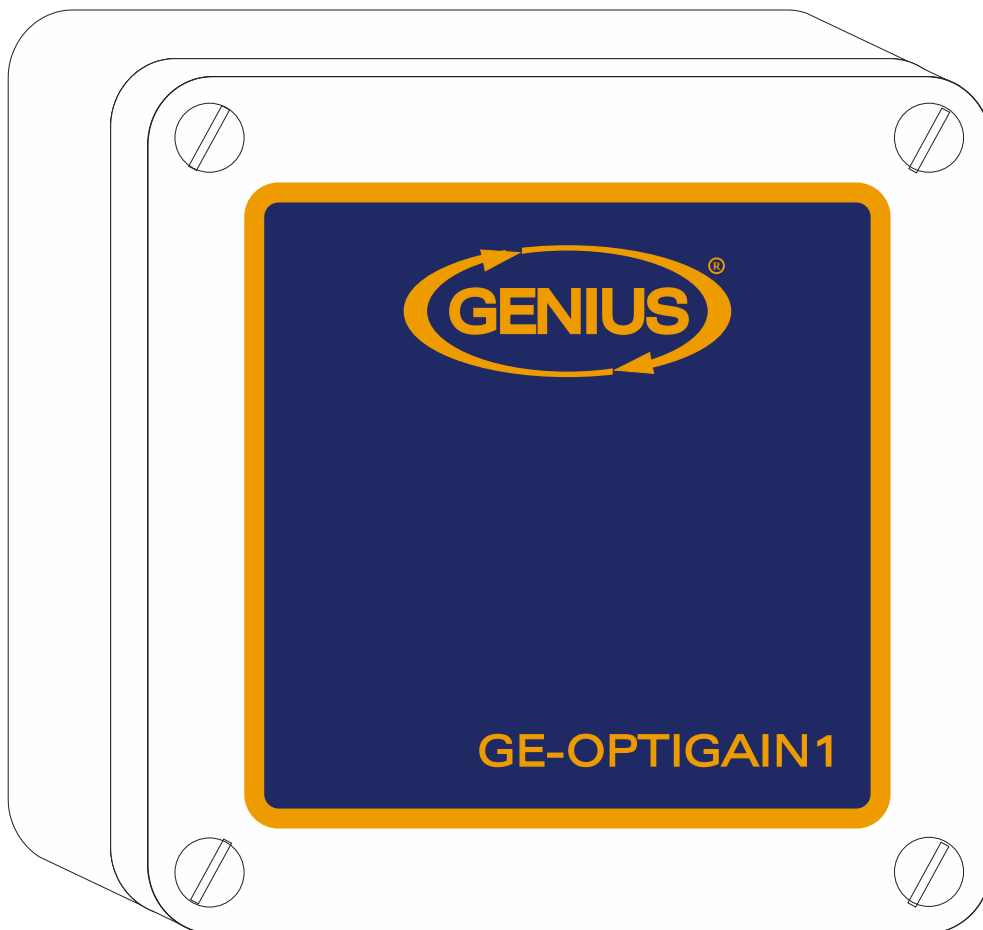

Bien que le fabricant ait fait des efforts pour s'assurer de l'exactitude de l'information, ce document est sujet à changement sans préavis dû au développement continu du produit.

Ce guide a pour but de détailler les procédures d'installation et de maintenance du module de balance GE-OPTIGAIN1/D. Ce module peut être utilisé avec plusieurs types de régulateurs pilotes. Ce guide ne contient pas les informations concernant les régulateurs pilotes. Veuillez consulter le guide du régulateur pilote utilisé.

Le fabricant recommande que les instructions d'installation suivantes soient suivies à la lettre et que cette installation soit faite par un électricien certifié. Le non-respect de ces conditions peut entraîner l'annulation de la garantie.

1. Déballage

Déballer le GE-OPTIGAIN1/D et vérifier l'état du contenu. S'il est endommagé, contactez le distributeur de votre région pour retourner le module.

L'emballage devrait contenir les items standards suivants:

- 1 Module GE-OPTIGAIN1/D
- 1 Base à relief en aluminium
- 2 Bases d'aluminium
- 4 Tiges en acier avec filetage de 2" (en bas) et de 1" (en haut)
- 4 Supports pour crochet
- 4 Chaînes de 2' en acier galvanisé 3/16" grades 30
- 7 Mousqueton 1/4"
- 1 Cadre de soutien du module (support de montage) avec œillet pour peson et module
- 1 Chaîne de 6' en acier galvanisé 3/16" grades 30.
- 16 Boulons
- 1 Guide d'installation.

2. Matériel nécessaire à l'installation

Voici une liste du matériel nécessaire à l'installation qui n'est pas inclus avec le module:

- Câble blindé à 4 conducteurs, de faible capacitance, AWG #22.
- Tournevis.
- Ensemble de fer à souder ou connecteurs étanches approuvés.

3. Description

Le GE-OPTIGAIN1/D est un module électronique permettant le pesage continu des dindes. La balance à dinde est suspendue au plafond par une chaîne. Une base cubique, maintenue par des chaînes est relié au bas d'un module de pesage électronique. Muni d'une cellule de mesure piézoélectrique, le module de pesage envoie les données de pesage via un port de communication. Le module de pesage enregistre le poids des dindes lorsque ceux-ci montent sur le plateau de la balance. Le poids sur le plateau est lu à intervalle régulier, plusieurs fois par seconde. Le poids est mémorisé après une stabilité qui perdure pour une période d'environ deux secondes. La méthode de lecture utilisé par le module permet de mesurer le poids des dindes même lorsqu'il y a plusieurs dindes sur le plateau de la cage. De plus, cette méthode élimine l'erreur causée par les débris sur le plateau de la cage.

4. Assemblage

Assemblez les pièces tel qu'illustré sur la figure. Ajustez la chaîne afin que les dindes puissent entrer et sortir de la cage facilement.

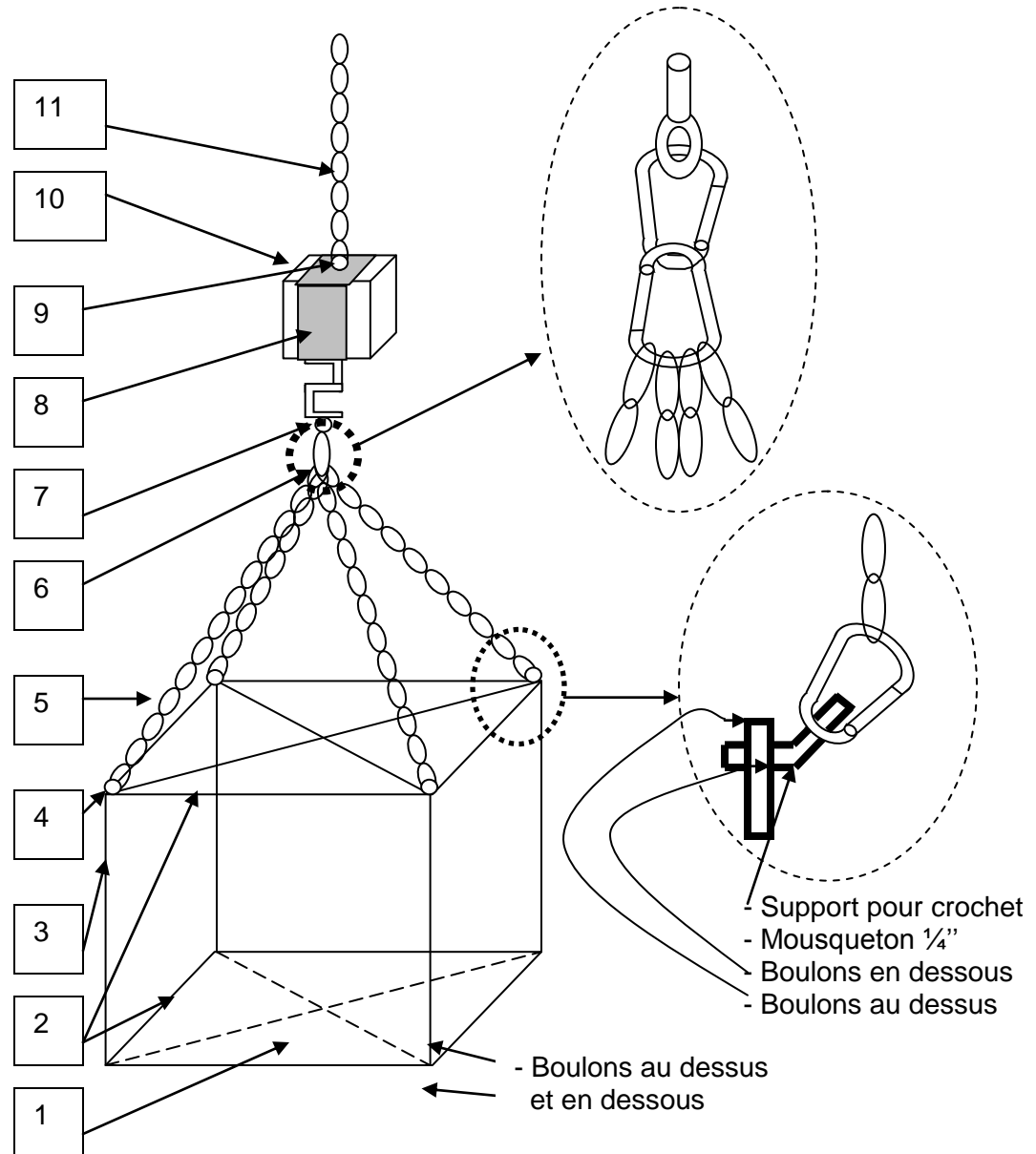

1. Base à relief en aluminium
2. 2x Cadre d'aluminium
3. 4x Tige en acier avec un filetage de 2" (en bas) et 1" (en haut) sur les bouts
4. 4x (Support pour crochet + Mousqueton 1/4")
5. 4x Chaîne 2' en acier galvanisé 3/16" grades 30.
6. 2x Mousqueton 1/4" (1 pour œillet de peson et 1 pour les 4 chaînes)
7. Œillet pour peson
8. Cadre de soutien du module (support de montage)
9. Œillet pour module + Mousqueton 1/4"
10. Module GE-OPTIGAIN1/D
11. Chaîne de 6' en acier galvanisé 3/16" grades 30.

5. Branchement d'un module GE-OPTIGAIN1/D au régulateur pilote

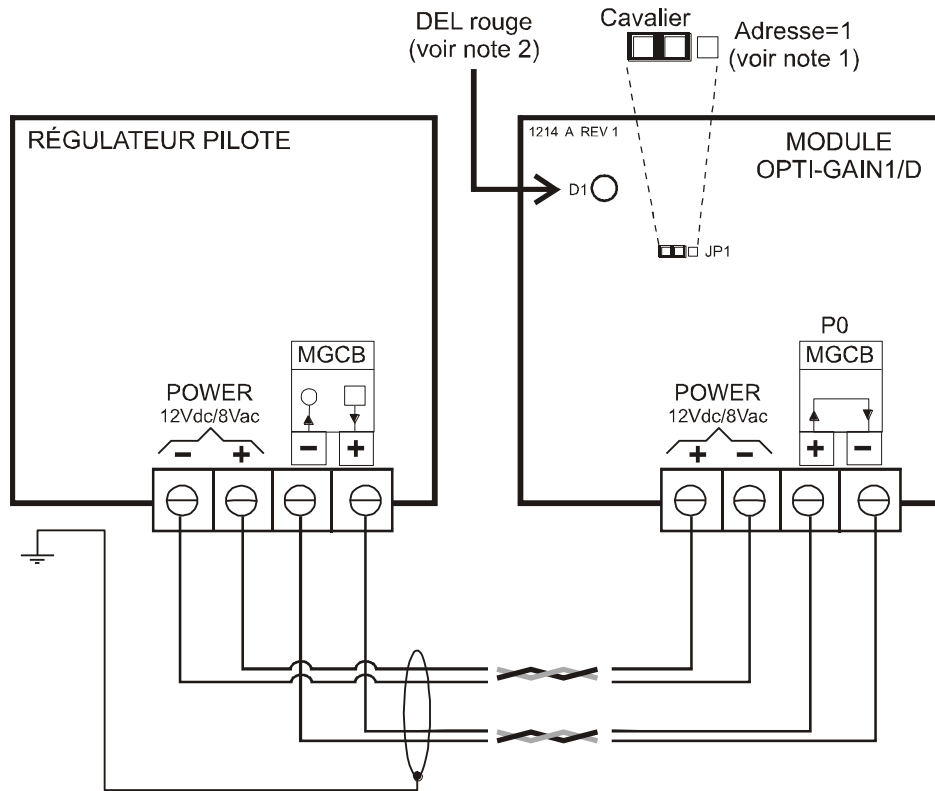

Câblage:

- Utiliser un câble 4 brins, 2 « twisted pair », blindé, AWG #22, longueur maximum de 250m (750').
- La gaine métallique « Shield » doit être branchée à la mise à la terre du régulateur pilote. Ne pas connecter l'autre extrémité.

Note1: Le cavalier JP1 du module GE-OPTIGAIN1/D détermine l'une ou l'autre des deux adresses de communication. Mettre le cavalier à gauche pour choisir l'adresse « 1 ».

Note 2 : La DEL rouge à l'intérieur du module GE-OPTIGAIN1/D clignote lorsque le module est alimenté correctement. Le clignotement est irrégulier (par deux petits coups) lorsqu'il y a un problème de communication avec le régulateur pilote.

Si la DEL est éteinte : C'est parce que le module GE-OPTIGAIN1/D n'est pas alimenté.

- Est-ce qu'il y a une erreur dans le câblage ?
- Est-ce que le régulateur pilote est alimenté ?

Si la DEL clignote de façon irrégulière : C'est parce que le module GE-OPTIGAIN1/D ne communique pas avec le régulateur pilote.

- Est-ce que la polarité du câblage du réseau de communication MGCB est correcte ?
- Est-ce que le cavalier JP1 de sélection d'adresse est à gauche ?

6. Branchement de deux modules GE-OPTIGAIN1/D au régulateur pilote

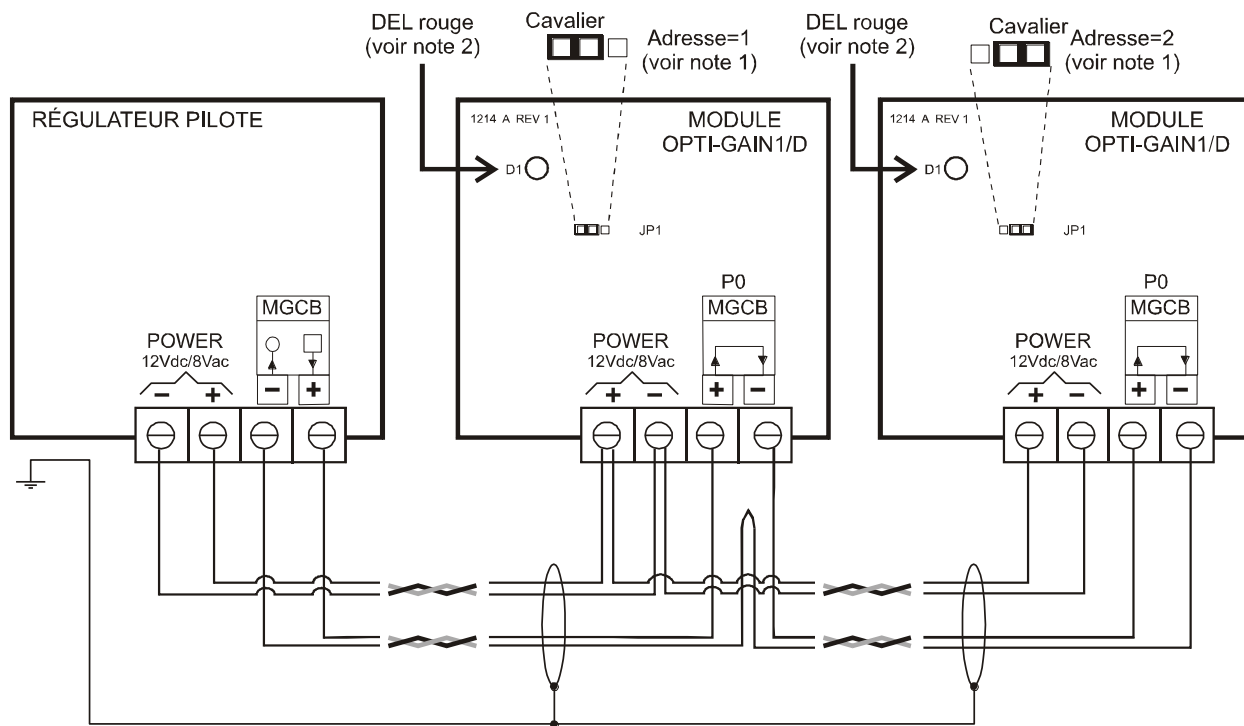

Câblage:

- Utiliser un câble 4 brins, 2 « twisted pair », blindé, AWG #22, longueur total maximum de 250m (750').
- La gaine métallique « Shield » doit être branchée à la mise à la terre du régulateur pilote. Ne pas connecter l'autre extrémité.

Note 1: Le cavalier JP1 du module GE-OPTIGAIN1/D détermine l'une ou l'autre des deux adresses de communication. Les deux modules ne doivent pas avoir la même adresse. Mettre le cavalier à gauche sur un module et à droite sur l'autre module.

Note 2: La DEL rouge à l'intérieur du module GE-OPTIGAIN1/D clignote lorsque le module est alimenté correctement. Le clignotement est irrégulier (par deux petits coups) lorsqu'il y a un problème de communication avec le régulateur pilote.

Si la DEL est éteinte : C'est parce que le module GE-OPTIGAIN1/D n'est pas alimenté.

- Est-ce qu'il y a une erreur dans le câblage ?
- Est-ce que le régulateur pilote est alimenté ?

Si la DEL clignote de façon irrégulière : C'est parce que le module GE-OPTIGAIN1/D ne communique pas avec le régulateur pilote.

- Est-ce que la polarité du câblage du réseau de communication MGCB est correcte ?
- Est-ce que le cavalier JP1 de sélection d'adresse est à la bonne position ?

7. Utilisation:

À l'aide de la chaîne, ajuster la hauteur de la cage selon la taille des dindes. Choisissez une hauteur qui permet l'accès au plateau de la cage avec aisance. Assurez-vous que le régulateur pilote utilise un bon poids de référence. Consultez le guide d'utilisateur du régulateur pilote. Si le poids de référence programmé dans le régulateur pilote ne correspond pas au poids des dindes, le module GE-OPTIGAIN1/D ne sera pas en mesure d'effectuer de lecture de poids des dindes.

Les débris sur le plateau de la cage influencent la mesure du poids absolu, mais pas les mesures différentielles. Cela n'affecte pas les données statistiques quotidiennes, telles que le poids moyen, l'écart type et l'homogénéité.

8. Nettoyage et précaution :

Nettoyer le plateau de la cage après chaque cycle d'élevage.

Ne jamais pointer le nettoyeur à haute pression directement sur le module GE-OPTIGAIN1/D. Ne jamais charger le plateau de la cage avec un poids excédant à 100kg (220 lbs). Les cas échéants, la jauge de contrainte pourrait être endommagée.

9. Étalonnage :

Étalonner le module balance au début d'un nouveau cycle d'élevage. Suivre la procédure dans le manuel d'instruction du régulateur pilote. Les poids d'étalonnage sont en vente chez votre distributeur du système de balance GE-OPTIGAIN1/D.

10. Spécifications

DESCRIPTION	
Port de communication	Réseau de communication MGCB
Nombre maximal de pesons par port MGCB sur le régulateur pilote	2
Erreur maximale de lecture différentielle, poids de 0.1 Kg	± 10 g
Erreur maximale de lecture différentielle, poids de 10 Kg	± 50 g
Erreur maximale de lecture différentielle, poids de 100 Kg	± 200 g
Température d'entreposage	-4°F à 131°F (-20°C à 55°C)
Température d'opération	32°F à 104°F (0°C à 40°C)
Poids du système	15 kg

11. Garantie Limitée

Le produit assemblé et les composantes individuelles sont soumis à une inspection et une vérification rigoureuse afin d'assurer la fiabilité et la qualité maximale du produit. Cependant, la possibilité d'un bris et/ou d'un mauvais fonctionnement peut exister.

Contactez votre fournisseur pour le service. La garantie est d'une durée de deux ans à partir de la date de fabrication. La preuve d'achat est nécessaire pour la validation de la garantie.

Dans tous les cas, la garantie s'applique uniquement pour les défauts de fabrication et exclue spécifiquement tout dommage causé par surcharge, court-circuit, mauvaise utilisation, acte de vandalisme, foudre, événement imprévu, déluge, feu, grêle ou désastre naturel. Tout travail, modification et réparation non-autorisé par le fabricant sur ce produit annule automatiquement la garantie et dégage le fabricant de toute responsabilité.

Le fabricant assume seulement les obligations susmentionnées, excluant toutes autres garanties ou obligations. Cette garantie stipule que dans tous les cas le fabricant sera responsable seulement du remplacement de l'appareil ou des pièces défectueuses et ne sera pas responsable de toutes blessures personnelles, dommages, pertes de profit, arrêt des opérations, amendes de contravention à la loi ou dommages à la production de l'ACHETEUR. L'ACHETEUR prend charge de la défense et tient le fabricant innocent quant à n'importe laquelle des procédures légales ou extralégales ou demande du client ou par un tiers et en regard de n'importe quelles dépenses et honoraires légaux ou extralégaux occasionnés par de tels dommages.

GE-OPTIGAIN1/D VER:1.0
4 novembre, 2013