

CIM-1

Manuel d'instructions

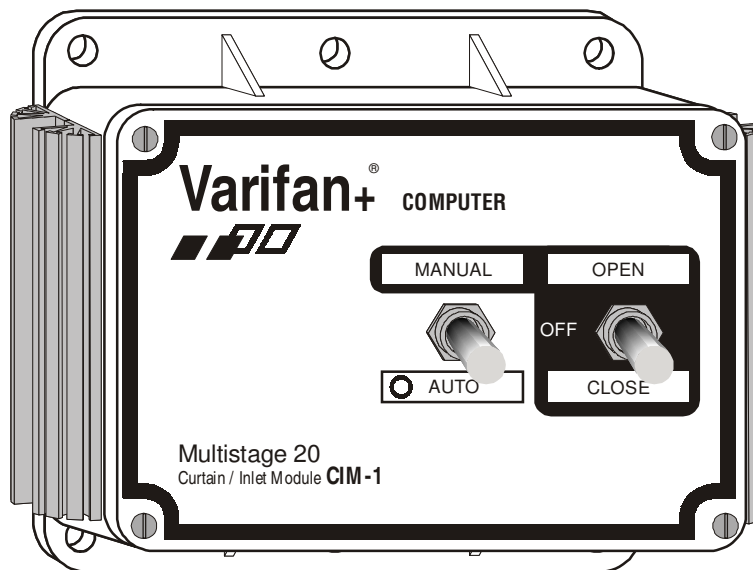

Bien que le fabricant ait fait des efforts pour s'assurer de l'exactitude de l'information, ce document est sujet à changement sans avis dû au développement continu du produit.

AVERTISSEMENTS ET PRÉCAUTIONS

Produit en panne, fusibles brûlés, disjoncteur débarqué et/ou sonde défectueuse peuvent se montrer nuisible pour les animaux se trouvant à l'intérieur du bâtiment. Il est donc fortement recommandé d'installer des équipements de secours, une alarme ou des équipements d'avertissement. Des équipements de rechange devraient être disponibles chez le client. Le produit fabriqué par le fabricant est protégé contre les hausses normales de tension. Les hausses anormales de tension causées par la foudre ou par la source d'alimentation peuvent endommager le produit. Pour plus de sécurité contre les hausses de tension, il est recommandé d'utiliser un appareil réduisant les hausses de tension ainsi que le bruit, sur le panneau de distribution électrique. Cet équipement est disponible chez la plupart des fournisseurs d'équipement électrique. Des câbles blindés pour les sondes sont fortement recommandés pour encore plus de protection contre la foudre.

RECOMMANDATIONS

Le fabricant recommande que toute installation soit exécutée par un électricien qualifié ou par un technicien en installation.

La vérification et le remplacement des fusibles aussi bien que l'initialisation des paramètres de contrôle sont sous la responsabilité du propriétaire du produit.

TABLES DES MATIÈRES

INTRODUCTION

1.	Général	5
1.1	Description	5

INSTALLATION

2.1	Déballage	6
2.2	Installation	6
2.3	Procédure de branchement.....	7
2.3.1	Câblage	7
2.3.2	Branchement d'un treuil 115 VAC.....	7
2.3.3	Branchement d'un treuil 230 VAC.....	7
2.3.4	Branchement au MSC.....	8
2.4	Mise sous tension	8

	Guide de l'utilisateur.....	11
--	-----------------------------	----

APPENDICE

	Dépannage.....	12
	Spécifications	13

1. GÉNÉRAL

Ce document contient une description du module de contrôle CIM-1.

Ce document est réparti comme suit:

- Introduction
- Installation
- Guide de l'utilisateur
- Appendice

1.1 DESCRIPTION

Le CIM-1 est conçu pour positionner une entrée d'air ou un rideau, munie d'un treuil, sous le contrôle d'un ordinateur de type MSC qui entraînera un environnement d'air frais pour vos bestiaux.

Le CIM-1 offre un contrôle automatisé pour ses deux phases via l'utilisation du MSC, on peut aussi actionner le moteur de l'entrée d'air manuellement en plaçant l'interrupteur de gauche à la position "MANUAL".

Le CIM-1 vous informe constamment des 2 phases, selon la couleur du DEL.

Dans ce présent document, on emploie DEL pour définir diode électroluminescente.

Le fabricant recommande que les instructions d'installation qui suivent soient respectées le plus possible et que cette installation soit faite par un électricien certifié. Le non-respect de ces conditions peut entraîner la non-validation de la garantie!

2.1 DÉBALLAGE

Déballer le CIM-1 et vérifiez si le contenu n'est pas endommagé. Si le contenu est endommagé, contactez votre distributeur local pour retourner l'appareil.

L'emballage devrait contenir les items standards suivants:

- 1 appareil CIM-1
- 2 fixations pour câblage ou des fusibles
- 1 manuel d'instruction

L'unité doit être installée à l'intérieur du bâtiment.

Soyez certain que l'unité est correctement installée, c'est-à-dire avec les entrées de câbles vers le bas.

Le CIM-1 doit fonctionner dans les températures situées entre 0°C et 50°C (32°F et 120°F).

2.2 INSTALLATION

Installez le CIM-1 en utilisant les trous situés sur les rebords du boîtier.

Une fois le CIM-1 en place, utilisez un tournevis pour enlever les 4 vis retenant la façade avant du boîtier.

2.3 PROCÉDURE DE BRANCHEMENT

Pour les procédures de branchement qui suivent, référez-vous aux figures 1 et 2.

2.3.1 Câblage

Utilisez un tournevis pour enlever les parties pré-coupées permettant l'installation des câbles au panneau de contrôle.

Ne pas mettre l'alimentation sur le panneau de contrôle avant que toutes les connexions soient effectuées! La charge doit se situer entre 0.002A et 4A.

2.3.2 Branchement à un treuil 115VAC

- Référez-vous à la figure 1
- Branchez L1 de la source d'alimentation aux bornes 1 et 3.
- Branchez le neutre de la source d'alimentation au neutre du treuil.
- Branchez le fil du treuil associé à l'ouverture de l'entrée d'air à la borne 2.
- Branchez le fil du treuil associé à la fermeture de l'entrée d'air à la borne 4.

2.3.3 Branchement à un treuil 230VAC

- Référez-vous à la figure 2
- Branchez L1 de la source d'alimentation aux bornes 1 et 3.
- Branchez L2 de la source d'alimentation au neutre du treuil.
- Branchez le fil du treuil associé à l'ouverture de l'entrée d'air à la borne 2.
- Branchez le fil du treuil associé à la fermeture de l'entrée d'air à la borne 4.

2.3.4 Branchement au MSC

Installez du fil AWG 18 blindé entre le CIM-1 et le MSC. Le câble ne peut excéder 150m (500 pieds)

Branchez le câble aux bornes (+) et (-) du CIM-1. Référez-vous au coin gauche des figures 1 et 2.

Référez-vous au manuel d'instruction de votre MSC pour plus d'informations sur les procédures de branchement.

2.4 MISE SOUS TENSION

Avant de mettre le CIM-1 sous tension, installez la façade du boîtier en utilisant les 4 vis préalablement enlevées.

Pour tester l'unité indépendamment du MSC, réglez l'interrupteur de gauche à la position(MANUAL). Utilisez l'interrupteur de droite pour ouvrir et fermer l'entrée d'air. Si l'entrée d'air ne fonctionne pas, référez-vous à la section "dépannage" dans l'appendice de ce présent document.

Lorsque la vérification de l'opération du treuil sera terminée, réglez l'interrupteur de gauche à la position "AUTO"

CHAPITRE 2 - INSTALLATION

Fig. 1
Branchement 115 VAC avec un moteur 115 VAC.

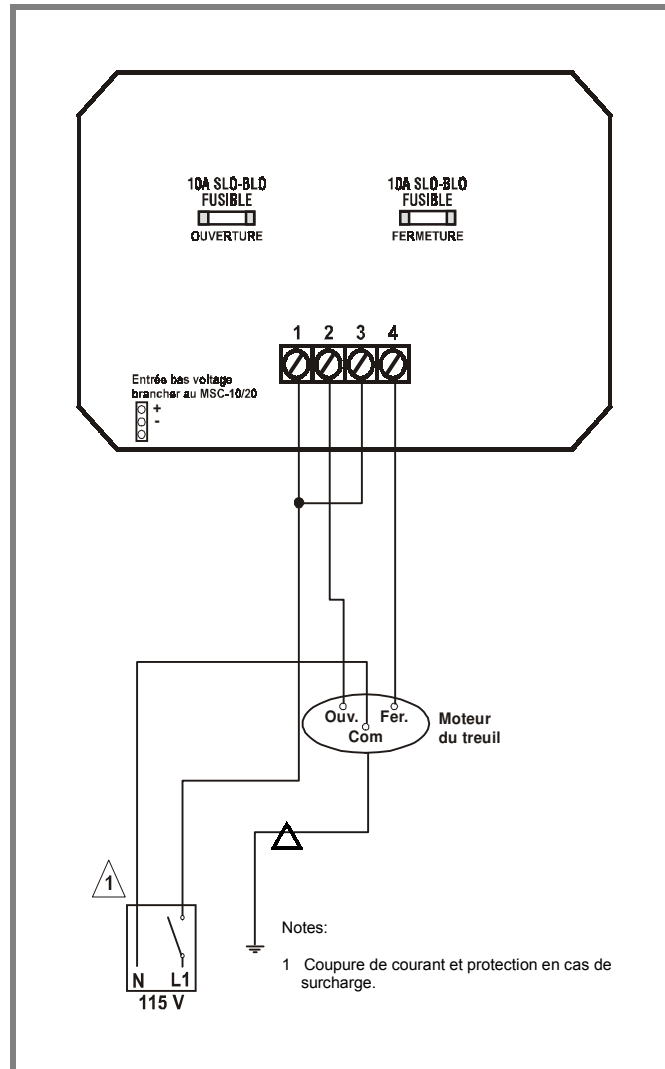
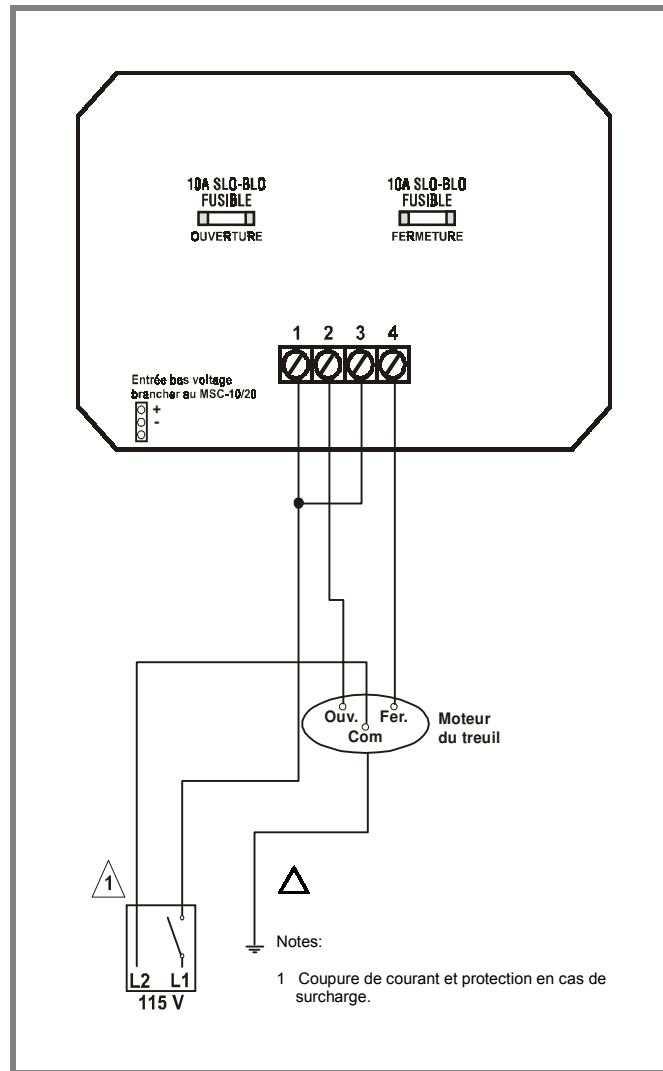
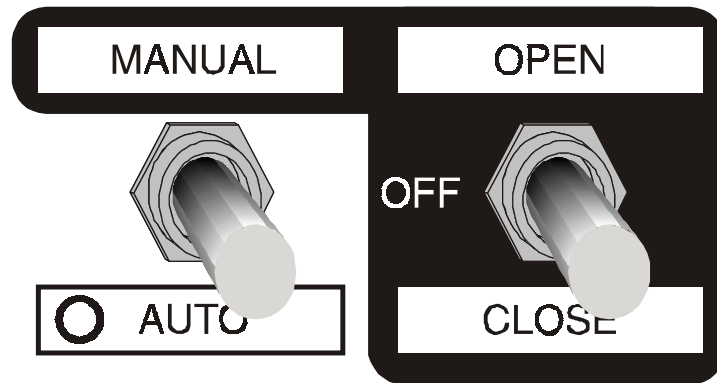

Fig 2.
Branchement 230VAC avec un moteur 230 VAC.





La façade du CIM-1 possède 2 interrupteurs et un indicateur d'état DEL. L'interrupteur de gauche permet de sélectionner le mode d'opération du treuil soit automatique ou manuel. L'interrupteur de droite est utilisé lorsque le contrôle est en mode manuel, il permet de choisir une des trois positions parmi les suivantes: OUVERT, OFF, ou FERMÉ. La couleur du DEL situé sous l'interrupteur de gauche indique: OUVERT (DEL rouge), OFF (DEL éteinte), fermé (DEL verte), lorsque le treuil est contrôlé par le MSC. La DEL n'est pas affectée par la position de l'interrupteur. Exemple, Quand le MSC envoie une commande au CIM-1 pour que le treuil ouvre ou ferme l'entrée d'air, la DEL change de couleur, même si l'interrupteur est à la position manuel.

- Close** Pour fermer manuellement l'entrée d'air
(l'interrupteur de gauche doit être à "MANUAL")
- Open** Pour ouvrir manuellement l'entrée d'air
(l'interrupteur de gauche doit être à "MANUAL")
- Off** Pour arrêter manuellement l'entrée d'air
(l'interrupteur de gauche doit être à "MANUAL")
- Auto** Pour permettre à l'entrée d'air d'être contrôlé
par le MSC.

DÉPANNAGE

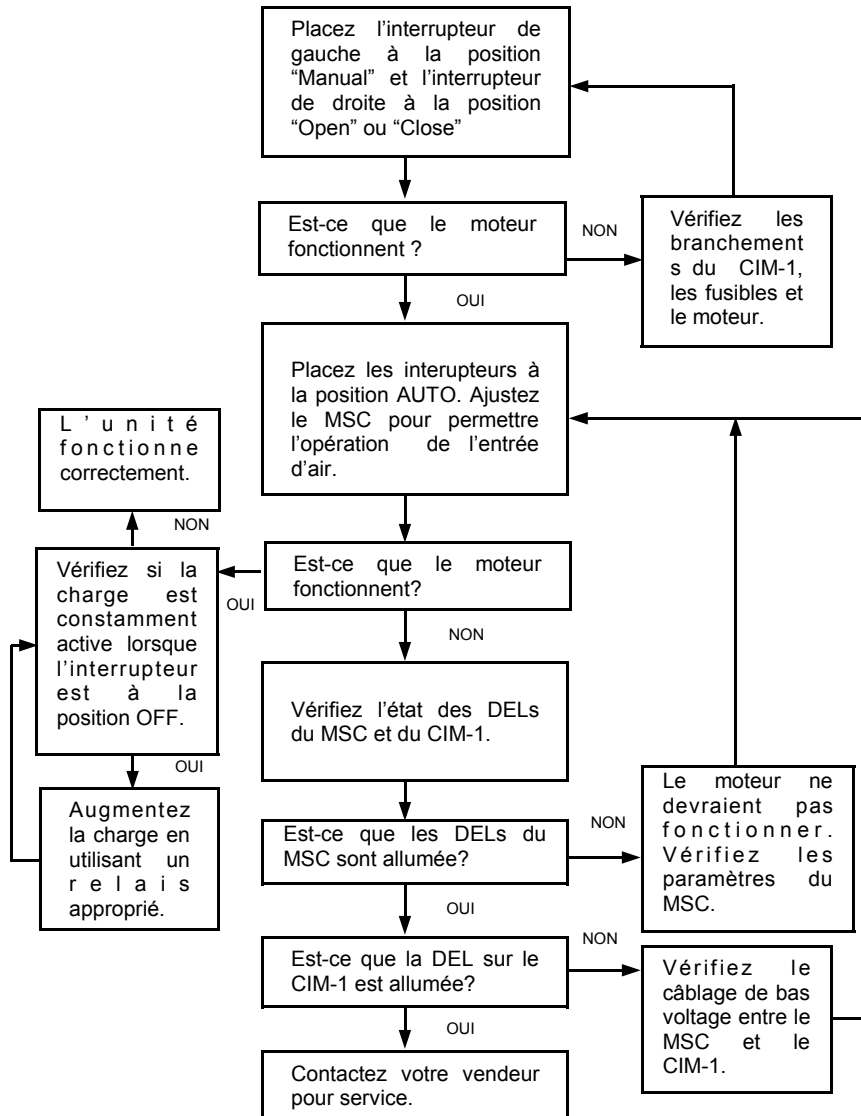

NOTE: Avant d'appeler pour service, prenez note de l'état des DELs du MSC et du CIM-1.

SPÉCIFICATION

Description	Valeur
STAGE 1 (Contact à semi-conducteur)	<ul style="list-style-type: none">- 4 AMP 115/230 VAC- 50/60 Hz- Charge Min. 5mA @ 230V- Charge Min. 2.5mA @ 115V- 1 HP @ 230V- 1/2 HP @ 115V- Fusible 10A
STAGE 2 (Contact à semi-conducteur)	<ul style="list-style-type: none">- 4 AMP 115V/230 VAC- 50/60Hz- Charge Min. 5mA @ 230V- Charge Min. 2.5mA @ 115- 1 HP @ 230V- 1/2 HP @ 115V- Fusible 10A

GARANTIE LIMITÉE

Le produit assemblé et les composants individuels sont soumis à une inspection et une vérification rigoureuse afin d'assurer une qualité maximale du produit et de sa fiabilité. Cependant, la possibilité d'un bris et/ou d'un mauvais fonctionnement peut exister.

Contactez votre fournisseur local pour obtenir du service. La garantie est d'une durée de deux ans à partir de la date de fabrication. La preuve d'achat est nécessaire pour la validation de la garantie.

Dans tous les cas, la garantie s'applique uniquement pour les défauts de fabrication et exclue spécifiquement tout dommages causés par surcharge, court-circuit, mauvaise utilisation, acte de vandalisme, événement imprévu, événement naturel, déluge, feu grêle ou désastre naturel. Cette garantie devient invalide si l'installation a été effectuée contrairement à nos instructions.

Le fabricant assume seulement les obligations ci-haut mentionnées, excluant toutes autres garanties ou obligations. Cette garantie stipule que dans tous les cas le fabricant sera responsable seulement pour le remplacement de l'appareil ou des pièces défectueuses et ne sera pas responsable pour n'importe quelles blessures personnelles, dommages, pertes de profit, arrêt des opérations, amendes de contravention à la loi ou dommages à la production de l'ACHETEUR et l'ACHETEUR prend charge de la défense et tient le fabricant innocent en regard de n'importe laquelle des procédures légales ou extralégales ou demande du client ou par un tiers partie et en regard de n'importe quelles dépenses et honoraires légaux ou extralégaux occasionnés par de tels dommages.

MFV CIM-1 VER:01
AVRIL 1995
Rév. MARS 1996